

GALILEO

Il nuovo ventilconvettore a parete,
100% made in Italy



Product Preview

 **ventilclima**[®]

Dalla ricerca ed affidabilità Ventilclima nasce Galileo, il nuovo terminale idronico a parete interamente sviluppato e interamente prodotto in Italia. La serie si caratterizza per il perfetto connubio tra elevate performance che mirano a garantire comfort ideale, efficienza energetica, eccellente silenziosità ed un design minimale, espressione di un'estetica ricercata che rifugge l'eccesso e si focalizza sull'essenziale.

Lo spessore ridotto di soli 185 mm e la sapiente combinazione di materiali quali l'acciaio per il casing frontale, garantiscono solidità costruttiva, ampia flessibilità di personalizzazione ed una perfetta linearità delle forme che semplifica le scelte progettuali per l'integrazione negli spazi.

Le tecniche costruttive adottate, permettono inoltre di facilitare notevolmente le operazioni di installazione e manutenzione.

In alternativa al controllo di serie con telecomando è possibile gestire l'unità attraverso un segnale proporzionale, proveniente da un controllo a parete oppure da modulo BMS esterno con protocollo a scelta, tra cui Modbus, Bacnet o KNX.

Ventilclima, da sempre orientata alla flessibilità ed alla personalizzazione finalizzata a fornire prodotti Plug&Play, ha dotato la serie di un'ampia gamma di accessori installabili direttamente in fabbrica, tra cui la pompa di scarico condensa, le valvole di regolazione a due o tre vie e valvole pressurizzate indipendenti.

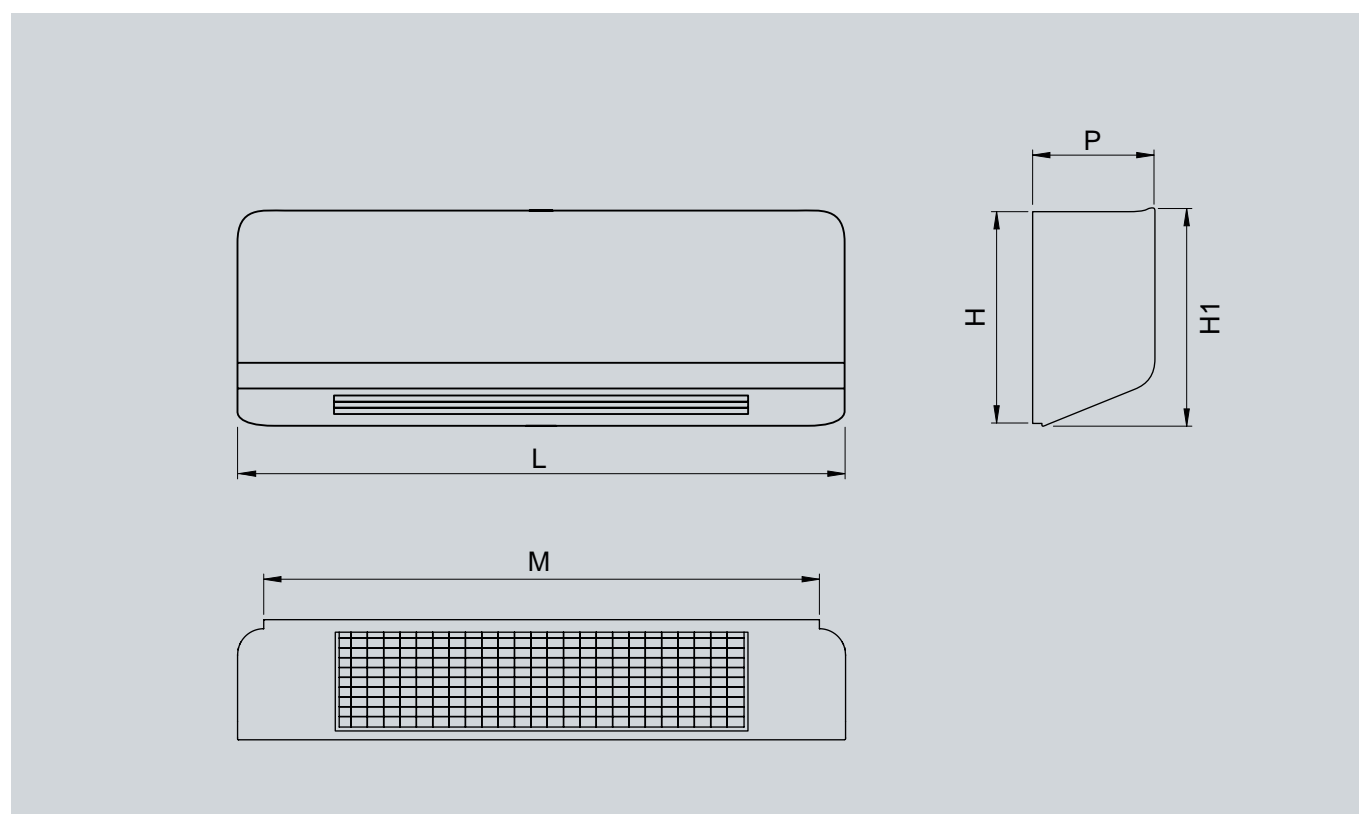

Galileo è sviluppato su due grandezze dimensionali per un range di 4 taglie di potenza da 1.3 a 3.8 kW in raffreddamento e da 1.5 a 4.3 kW in riscaldamento, anche nella versione con motori low consumption ECM Brushless.

			1	2	3	4
Lunghezza	mm	L	930	930	1235	1235
	mm	M	850	850	1155	1155
Altezza	mm	H	323	323	323	323
	mm	H1	333	333	333	333
Profondità	mm	P	185	185	185	185



Dati tecnici prestazionali

16

			1	2	3	4
 27°C d.b. 19°C w.b.	Potenza frigorifera totale Total cooling capacity Puissance frigorifique totale Kälteleistung gesamt Potencia frigorífica total	W 6	2300	2520	3510	3800
		W 5	2130	2350	3090	3410
		W 4	2040	2270	2910	3250
		W 3	1870	2080	2560	2920
		W 2	1730	1940	2310	2640
		W 1	1340	1510	1780	1940
	Potenza frigorifera sensibile Sensible cooling capacity Puissance frigorifique sensible Sensible Kälteleistung Potencia frigorífica total sensible	W 6	1860	2020	2760	3000
		W 5	1710	1860	2400	2560
		W 4	1630	1780	2250	2410
		W 3	1480	1620	1960	2150
		W 2	1350	1490	1750	1930
		W 1	980	1140	1290	1390
	Portata acqua Water flow Débit d'eau Wassermenge Flujo de agua	l/h 6	396	433	604	654
		l/h 5	366	404	531	587
		l/h 4	351	390	501	559
		l/h 3	322	358	440	502
		l/h 2	298	334	397	454
		l/h 1	230	260	306	334
	Perdite di carico lato acqua Water pressure drop Pertes charge côté eau Wasserseitiger Druckverlust Caídas de presión lado agua	kPa 6	11,2	25,5	36,9	55,1
		kPa 5	9,7	23,7	28,3	45,5
kPa 4		9,1	22,6	25,4	43,4	
kPa 3		7,4	19,4	21,0	35,1	
kPa 2		6,4	17,4	16,8	29,3	
kPa 1		3,4	11,5	10,6	16,9	
 45/40°C 20°C	Potenza termica Heating capacity Puissance thermique Heizleistung Energía térmica	W 6	2640	2820	3870	4290
		W 5	2420	2600	3480	3790
		W 4	2310	2490	3270	3570
		W 3	2100	2290	2750	3140
		W 2	1940	2120	2470	2810
		W 1	1480	1610	1810	2080
	Portata acqua Water flow Débit d'eau Wassermenge Flujo de agua	l/h 6	454	485	666	738
		l/h 5	416	447	599	652
		l/h 4	397	428	562	614
		l/h 3	361	394	473	540
		l/h 2	334	365	425	483
		l/h 1	255	277	311	358
	Perdite di carico lato acqua Water pressure drop Pertes charge côté eau Wasserseitiger Druckverlust Caídas de presión lado agua	kPa 6	15,6	27,1	41,1	56,8
		kPa 5	13,4	23,4	31,2	47,1
		kPa 4	12,4	20,0	27,3	41,8
		kPa 3	10,5	18,3	19,7	35,1
		kPa 2	9,2	16,0	16,1	27,9
		kPa 1	5,7	9,5	9,4	15,7
	Portata aria Air flow Débit d'air Luftstrom Flujo de aire	m³/h 6	586	554	797	778
		m³/h 5	500	486	639	659
m³/h 4		464	462	576	598	
m³/h 3		398	406	476	502	
m³/h 2		356	367	417	448	
m³/h 1		252	262	294	302	
Livello di potenza sonora Sound power level Niveau de puissance sonore Schall-Leistungspegel Nivel de potencia acústica	dB(A) 6	53	54	54	55	
	dB(A) 5	50	52	49	52	
	dB(A) 4	49	51	46	50	
	dB(A) 3	45	49	42	47	
	dB(A) 2	42	47	39	45	
	dB(A) 1	34	40	31	37	
Livello di pressione sonora Sound pressure level Niveau de pression sonore Schall-Druckpegel Nivel de presión sonora	dB(A) 6	45	45	45	46	
	dB(A) 5	42	43	40	43	
	dB(A) 4	40	42	37	41	
	dB(A) 3	36	40	33	38	
	dB(A) 2	34	38	30	36	
	dB(A) 1	25	31	22	29	
Contenuto d'acqua Water content Quantité d'eau Wasserinhalt Contenidos de agua	L	0.8	1.1	1.25	1.6	

- **Unità standard a bocca libera:** pressione statica esterna = 0 Pa / Il test per la rilevazione del livello di potenza sonora è stato eseguito in accordo con la **normativa EN 16583:2015 / Livello di pressione sonora:** considerata 8,6 dB(A) inferiore rispetto alla potenza sonora in una stanza di 90 m³ con un tempo di riverbero di 0,5 sec. / **Valori tensione ammissibile:** ~230V / 1ph / 50Hz
 - **Standard unit with free outlet:** external static pressure = 0 Pa / The sound power level test has been performed **according to EN 16583:2015 standard / Sound pressure level:** 8,6 dB(A) lower that the sound power level for a room of 90 m³ with a reverberation time of 0,5 sec. / **Supported power supply:** ~230V / 1ph / 50Hz
 - **Unité standard avec sortie libre:** pression statique externe = 0 Pa / Le test de détection du niveau de puissance acoustique a été réalisé conformément à la norme EN 16583: 2015 / **Niveau de pression sonore:** considéré de 8,6 dB(A) plus faible que le niveau de puissance acoustique d'une pièce de 90 m³, avec un temps de réverbération de 0,5 sec. / **Valeurs de tension admissibles:** ~230V / 1ph / 50Hz
 - **Standard Einheit mit offenem Auslass:** externer statischer Druck = 0 Pa / Der Test zur Erfassung des Schalleistungspegels wurde gemäß der Norm EN 16583: 2015 durchgeführt / **Schall-Druckpegel:** Schall-Druckpegel: 8,6 dB (A) unter dem Schalldruck in einem Raum von 90 m³ mit einer Nachhallzeit von 0,5 s. / **Unterstützte Stromversorgung:** ~230V / 1ph / 50Hz
 - **Unidad estándar con salida libre:** presión estática externa = 0 Pa / La prueba de nivel acústico se realizó de acuerdo con la **norma EN 16583:2015 / Nivel de presión sonora:** se considera 8,6 dB (A) inferior a la potencia acústica en una sala de 90 m³ con un tiempo de reverberación de 0,5 seg. / **Valores de voltaje admisibles:** ~230V / 1ph / 50Hz

velocità cablate / wired speed / vitesse câblée / verkabelte Geschwindigkeitsstufe / velocidades cableadas